

VERSIO	Nº	MODIFICACION	FECHA	REVISO	APROBO

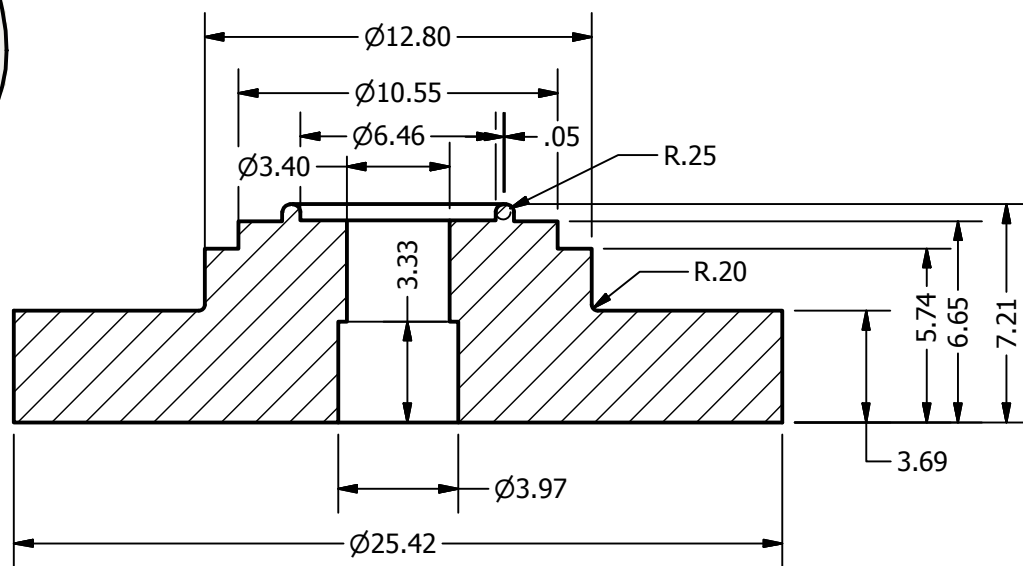
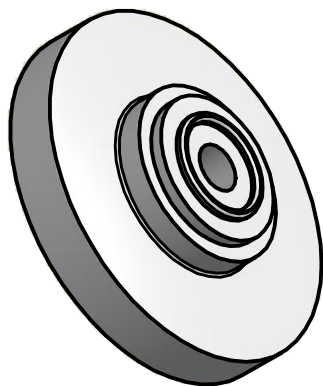
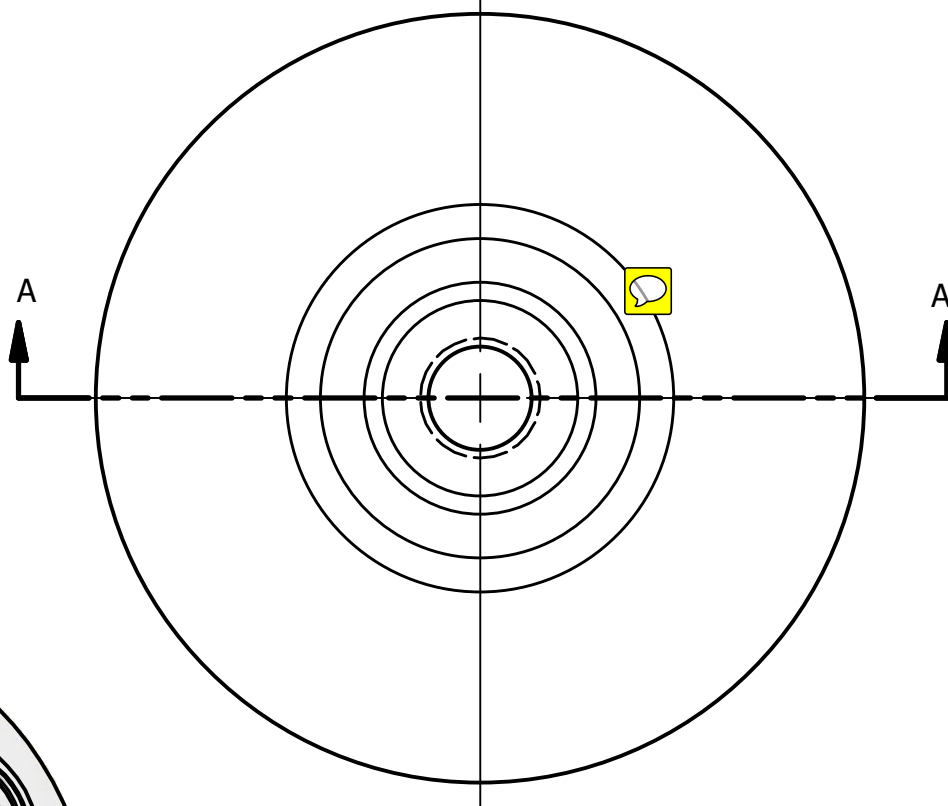

SECTION A-A
SCALE 4 : 1

PARA COTAS SIN INDICACION DE TOLERANCIA				AR3.1GM		TIPO: P.C.	FOLDER: B	FECHA: 20/04/2012
VALORES DE LA DESVIACION PARA COTAS SIN DECIMALES		VALORES DE LA DESVIACION PARA COTAS CON 1, 2, 3 DECIMALES		VERSION CAI. 9		SERIE-NUMERO-MAQUINA T-1-67	APROBO:	
DIMEN. m/m	DESVIACION m/m	DIMEN. m/m	DESVIACION m/m	DESIGNACION: TAPA PLASTICO SISTEMA GRACE		REVISO:		DIBUJO: emorales
DESDE 0-30	±0.1	CON 1 DECIMAL	±0.1			CODIGO: 001M-1-67-Tapa Sistema Grace.idw		ESCALA: INDICADA
DE 31 A 120	±0.25	CON 2 DECIMALES	±0.01			NUMERO: / 0		
DE 121 A 315	±0.50	CON 3 DECIMALES	±0.005					
MAS DE 315	±1							
TOLERANCIA PARA COTAS EN DADO Y PUNZON DE CORTE			+0.000 -0.010 (MR)					

FECHA DE IMPRESION 20/04/2012